



TIROIRS RÉFRIGÉRÉS | Zone unique

Solution idéale pour vos besoins en réfrigération

SKU: ARBD51SS
CATEGORY: Cellier

Cette unité de tiroirs à double compartiment en zone unique est dotée de portes pleines en acier inoxydable 304 et est conçue pour être convertible, prête à recevoir un panneau pour une intégration parfaite dans les armoires de votre cuisine. Les tiroirs offrent un espace généreux, pouvant contenir jusqu'à 135 litres de stockage. Avec un panneau de commande électronique et un affichage LED blanc, les utilisateurs peuvent ajuster facilement les températures de 34° à 64° pour un contrôle précis. Grâce à son design élégant, cette unité de tiroirs améliore à la fois le style et la fonctionnalité de votre espace cuisine.



Respectueuse de l'environnement, l'unité économise de l'énergie en maintenant un contrôle de température uniforme et en optimisant l'éclairage.



Profitez d'une haute performance sans bruit, grâce à un moteur à contrôle de vitesse qui minimise les vibrations et réduit les niveaux sonores externes.



Intégrez parfaitement vos tiroirs réfrigérés dans vos armoires en utilisant des panneaux personnalisés pour un accord parfait.

CARACTÉRISTIQUES

Largeur standard	24"	Marque compresseur	Embraco
Dimensions	23 7/16" W x 24" D X 33 7/8" H	Circuit min. requis	15 A
Poids	130 lbs	AC Power	115V/60HZ
Type d'installation	Encastrable et pose libre	Amperage	1.25A
Type de réfrigérant	R600a	Type de prise	B
Volume	4.7 cu ft (137L)	Autres caractéristiques	Tiroirs à extension complète
Niveau sonore	40 dBA		Tiroirs à fermeture douce
Finition de la porte	304 Acier inoxydable / Prêt pour panneau		Alarme de porte ouverte
Poignée de porte	Tubulaire		Technologie anti-vibration
Finition externe	Noir		Thermostat réglable
Finition intérieure	Acier inoxydable		Mode Sabbat
Éclairage	LED blanc		Look élégant avec poignée tubulaire
Commandes	Commande électronique avec affichage LED blanc.		Système anti-humidité
Plage de température	34 à 64°F		Rangement intelligent
Capacité totale	Tiroir supérieur - 54 canettes (12 oz) Tiroir inférieur - 59 canettes (12 oz)		Technologie de climat parfait
Diviseurs de tiroirs	Tiroir supérieur - 2 diviseurs ajustables en acier inoxydable.	Fonctionnement silencieux	
	Tiroir inférieur - 1 diviseur tubulaire fixe		
		KITS	Kit de filtre à charbon ARC00114-1 Poignée PRO (1 unité) ARC0100025
		GARANTIE	2 ans sur les pièces et la main-d'œuvre à domicile

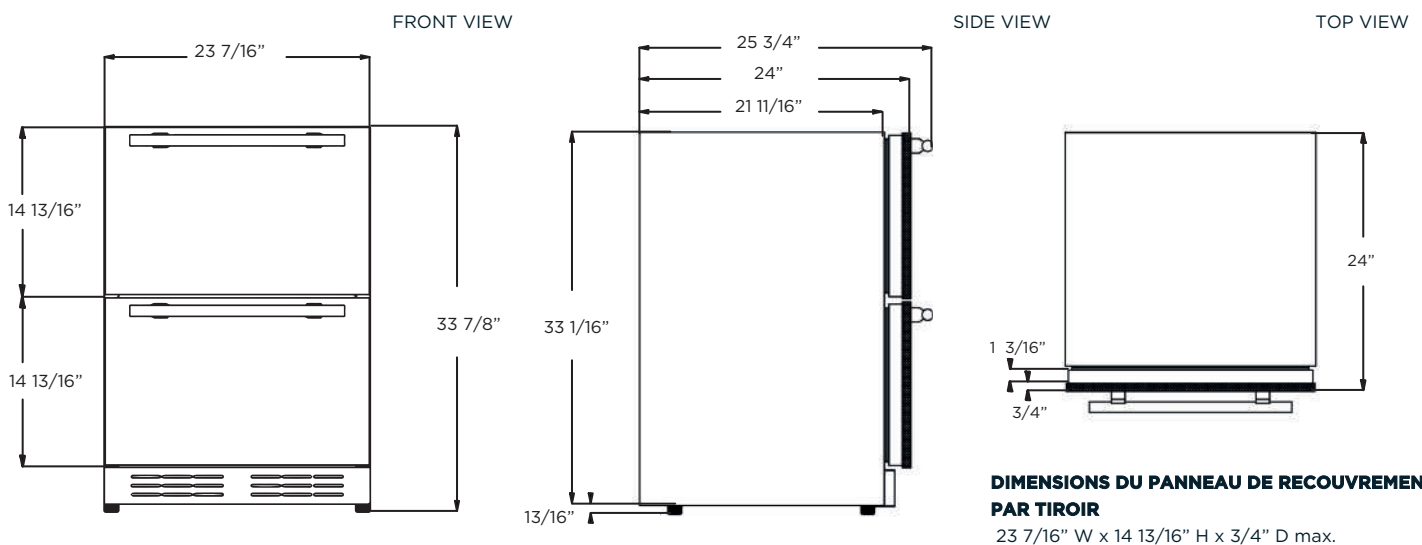

Garantie de deux (2) ans sur les pièces et la main-d'œuvre à domicile.