



CENTRE DE BOISSONS | Zone unique

Maintenez des conditions optimales pour vos boissons.

MODÈLE : ARBS51SL1

Ce réfrigérateur de 24" sous le comptoir offre une capacité généreuse pouvant accueillir jusqu'à 120 canettes (355 ml). Il est équipé de trois clayettes ajustables coulissantes en verre trempé avec une façade noire pour une organisation flexible. Construit avec un cadre en acier inoxydable et une porte en verre résistant aux UV, il garantit durabilité et protection contre l'exposition à la lumière

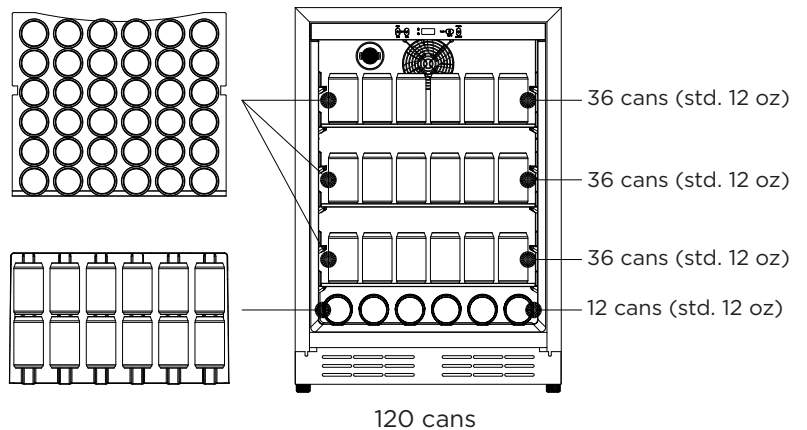

CARACTÉRISTIQUES

Largeur standard	24"	Circuit min. requis	15 A
Dimensions	23 7/16" W x 23 7/16" D x 33 7/8" H	AC Power	110-120V/60HZ
Poids	132 lbs	Amperage	0.95A
Type d'installation	Encastrable et pose libre	Type de prise	B
Type de réfrigérant	R600a	Poignée de porte	Tubulaire
Volume	4.8 cu ft (135L)	Verre de porte	Double vitrage teinté
Niveau sonore	42 dBA	Porte réversible	Oui
Finition de la porte	Acier inoxydable 304 + Verre trempé	Autres caractéristiques	Cadre de porte en acier inoxydable avec joint Charnière métallique apparente Plinthe en acier inoxydable Design élégant avec poignée tubulaire
Design de charnière	Charnière apparente	KITS	Poignée PRO (1 unité) ARC0175505
Finition externe	Noir	GARANTIE	Garantie d'un (1) an
Finition intérieure	Noir		
Éclairage	LED blanc à 3 niveaux		
Commandes	Commande tactile capacitive avec affichage à chiffres blancs		
Capacité totale	>120 canettes (12 oz)		
Plage de température	34 à 68°F		
Étagères	3 clayettes ajustables à extension partielle - En verre trempé avec façade noire en plastique		

DIMENSIONS

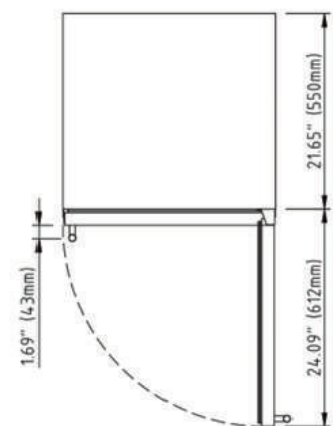
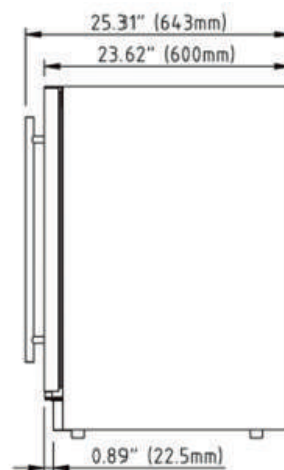
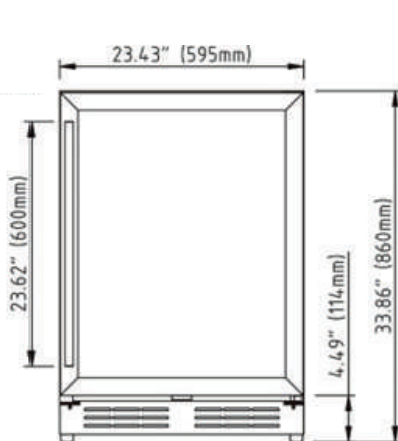

**Usage domestique uniquement.
Réfrigération, sans capacité de
congélation. Compresseur inclus.**